

Vibrationssiebmaschine

JEL Fix II



► JEL Fix II

Die JEL Fix wird zur Schutz- und Überkornabsiebung eingesetzt. Dank ihrer niedrigen Bauhöhe und der geringen Standfläche findet das Sieb auch in beengten Produktionsräumen Platz. Die JEL Fix kann je nach Bedarf mit einem stationären oder fahrbaren Untergestell ausgeführt oder auch ganz ohne Gestell direkt in eine Anlage integriert werden. Dank ihrem tottraumfreien Gehäuse und glatter Oberflächen ist die JEL Fix einfach reinigbar und somit auch für hohe Hygieneansprüche geeignet.

► Arbeitsweise

Die Sieberregung wird bei der JEL Fix durch einen Vibrationsmotor mit einstellbaren Unwuchtscheiben erzeugt. Dank dieser Verstellmöglichkeit kann die Siebleistung optimal an das jeweilige Siebgut angepasst werden. Ein offener Betrieb ohne Deckel ist dank dem optional erhältlichen Randaufsatz möglich.

► Anwendungsbereiche

Chemie	Kunststoff	Pharma	Lebensmittel	Gleichartige Industrie
●	●	●	●	●

► Schüttgüter

Körnig	Pulvrig	Feinpulvrig	Fetthaltig	Granulatförmig
●	●	●	○	●

► Siebanwendungen

Schutzsiebung	Klassiersiebung	Grob-/Überkornabsiebung	Feinabsiebung	Desagglomerieren
●	○	●	○	○

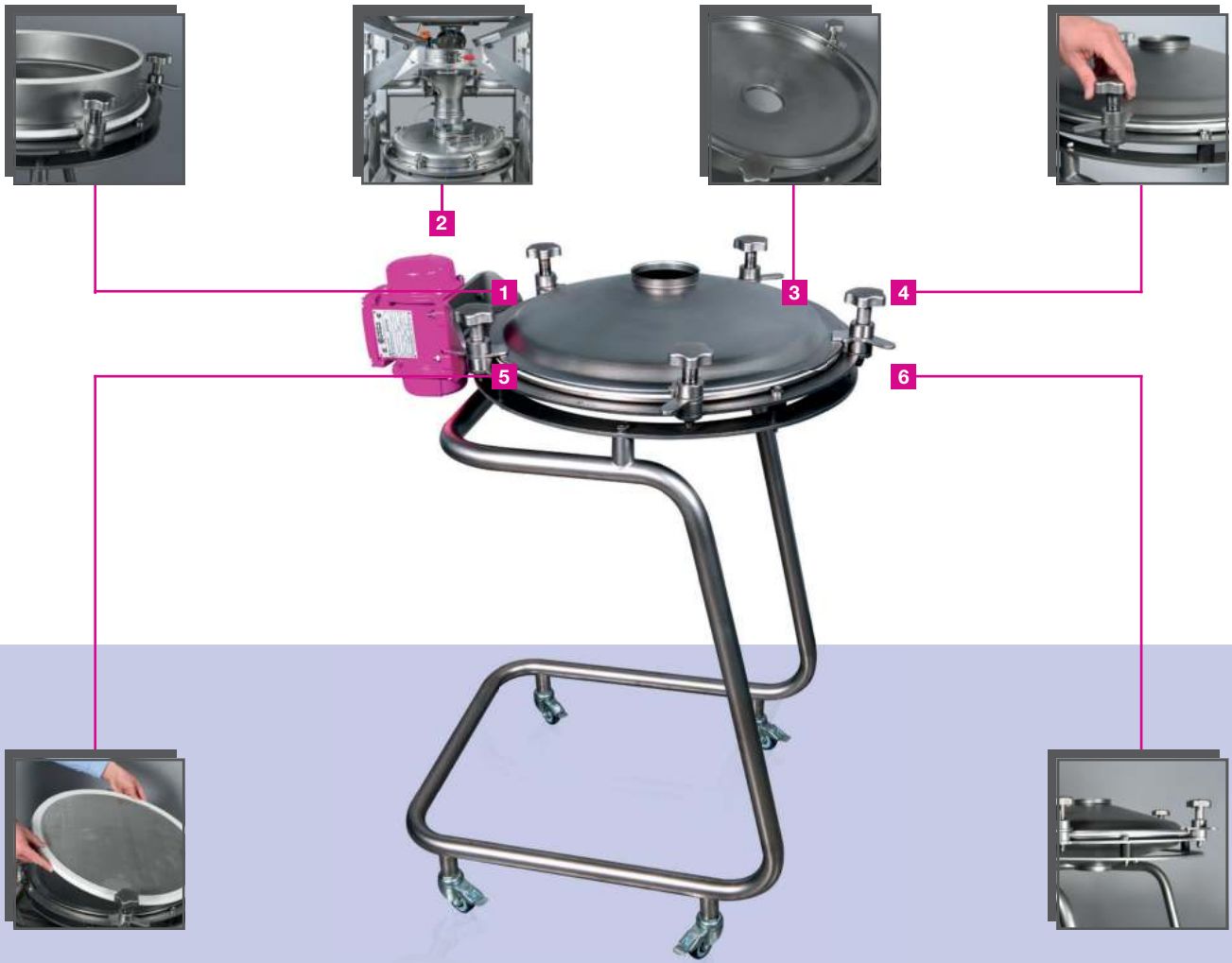

- 1** Randaufsatz für offenes Sieben ohne Deckel
- 2** In bestehende und neue Anlagen integrierbar (Abb.: gasdichte Ausführung)

- 3** Einfache Reinigung dank glatter Flächen
- 4** Werkzeuglos bedienbar

- 5** Einfacher Siebwechsel
- 6** Geringe Bauhöhe

VIBRATIONSSIEB | JEL Fix II

Vibrationssiebmaschine

JEL Fix II

► Ausführungen

- Werkstoffe: Schwingrahmen komplett aus Edelstahl, steckbare Profildichtungen aus Silikon oder TPE
- Verschiedene Oberflächenbehandlungen und Rautiefen
- Staubdicht (gasdichte Ausführung auf Anfrage)
- Verschiedene Siebabreinigungssysteme (Kugel-, Dreiecks- und Ultraschallabreinigung)
- Optional: Inspektionsöffnung mit Gummideckel
- Wahlweise mit oder ohne Untergestell (stationär oder fahrbar)
- ATEX-Ausführung erhältlich
- Optionaler Randaufsatz für offenen Betrieb ohne Deckel

► Technische Daten

MASCHINE

Modell	Siebfläche	Gewicht
JEL-Fix II 30	0,07 m ²	17 kg
JEL-Fix II 50	0,20 m ²	27 kg
JEL-Fix II 80	0,50 m ²	60 kg

VIBRATIONSMOTOR

Leistung	Drehzahl	Spannung	Frequenz
0,07 kW	3000 min ⁻¹	230/400 V	50 Hz
0,10 kW	3000 min ⁻¹	230/400 V	50 Hz
0,25 kW	3000 min ⁻¹	230/400 V	50 Hz

ABMESSUNGEN [mm]

Modell	ØE*	ØA*	H	H1	H2	B	ØB1	ØB2	ØB3	L	ØSR	FG-Höhe**
JEL-Fix II 30	100	100	135	15	213	420	380	350	3 x Ø9	590	317	885
JEL-Fix II 50	100	100	195	45	211	620	580	550	3 x Ø11	810	517	855
JEL-Fix II 80	150	150	270	75	255	975	900	850	3 x Ø11	1130	817	840

* verschiedene Stützdurchmesser und Ausführungen (z. B. BFM) auf Anfrage möglich
 ** FG = Fahrgestell (optional)

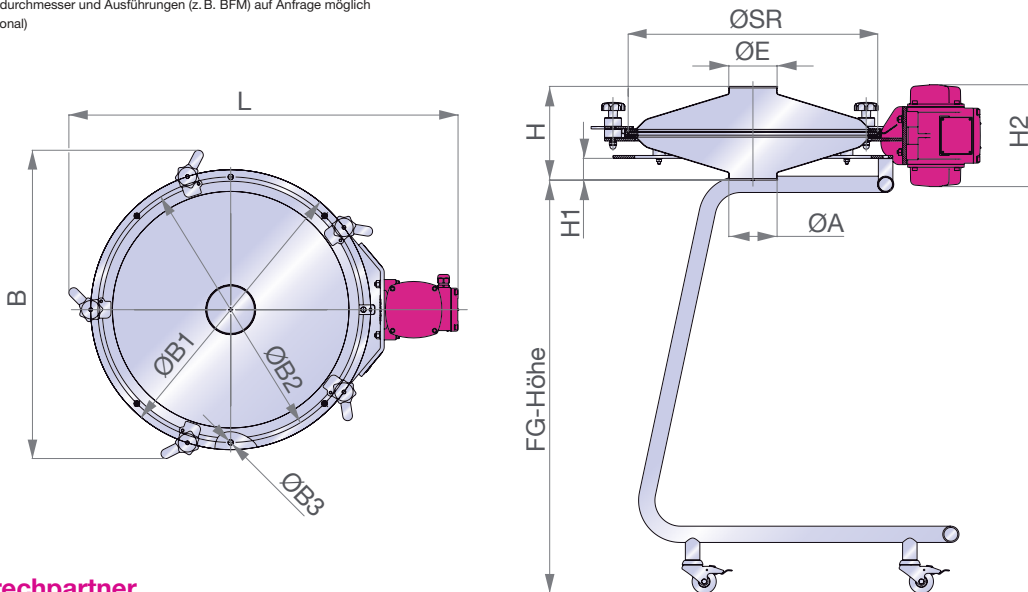

► Ihr Ansprechpartner

Sie haben noch Fragen oder möchten ein unverbindliches Angebot? Unser Experten-Team berät Sie gerne!

J. Engelsmann AG

Frankenthaler Str. 137-141
 D-67059 Ludwigshafen

Tel.: +49 (0)621-59002-0
 Fax: +49 (0)621-59002-550

info@engelsmann.de
 www.engelsmann.de



Produktseite JEL Fix

Fakten, die überzeugen

- ✓ Flexibel anpassbar dank einstellbarer Siebleistung
- ✓ Direkt in bestehende oder neue Anlagen integrierbar
- ✓ Dank kompakter Bauweise für beengte Platzverhältnisse geeignet
- ✓ Hygienischer Maschineneinsatz dank Hygienic Design Features
- ✓ Einfache Reinigung und Wartung dank gut zugänglichen Teilen
- ✓ Geringe Anschaffungskosten und sehr kurze Lieferzeit
- ✓ Werkzeuglos und komfortabel bedienbar
- ✓ Schneller Wechsel der Siebeinleger