

JEL Freischwinger

► JEL Freischwinger Eindecker

Der JEL Freischwinger verfügt dank der exakten und schonenden Arbeitsweise sowie der hohen spezifischen Durchsatzleistung über einen breiten Anwendungsbereich. Das Kornspektrum der Langhubsiebmaschine reicht von 40 µm bis zu 20 mm.

► Arbeitsweise

Der Siebvorgang ist kontinuierlich. Die Maschine arbeitet staubfrei und geräuscharm. Der Schwungantrieb sorgt für eine horizontale Siebbebewegung, die auf dem Prinzip des exakten Massenausgleichs beruht. Die Trennung des Schüttgutes erfolgt von fein zu grob. Die Maschine kann je nach Produkt für eine Schwingungsamplitude von 15 – 60 mm ausgelegt werden. Die regulierbare Siebneigung von 1 – 3° ermöglicht eine Anpassung an individuelle Produkt- und Siebanforderungen.*

► Maschinenausstattung

Der JEL Freischwinger basiert auf einer modularen Bauweise.

► Anwendungsbereiche

Chemie	Kunststoff	Pharma	Lebensmittel	Gleichartige Industrie
●	●	○	●	●

► Schüttgüter

Körnig	Pulvrig	Feinpulvrig	Fetthaltig	Granulatförmig
●	●	●	●	●

► Siebanwendungen

Schutzsiebung	Klassiersiebung	Grob-/Übersiebung	Feinabsiebung	Desagglomerieren
●	●	●	●	○

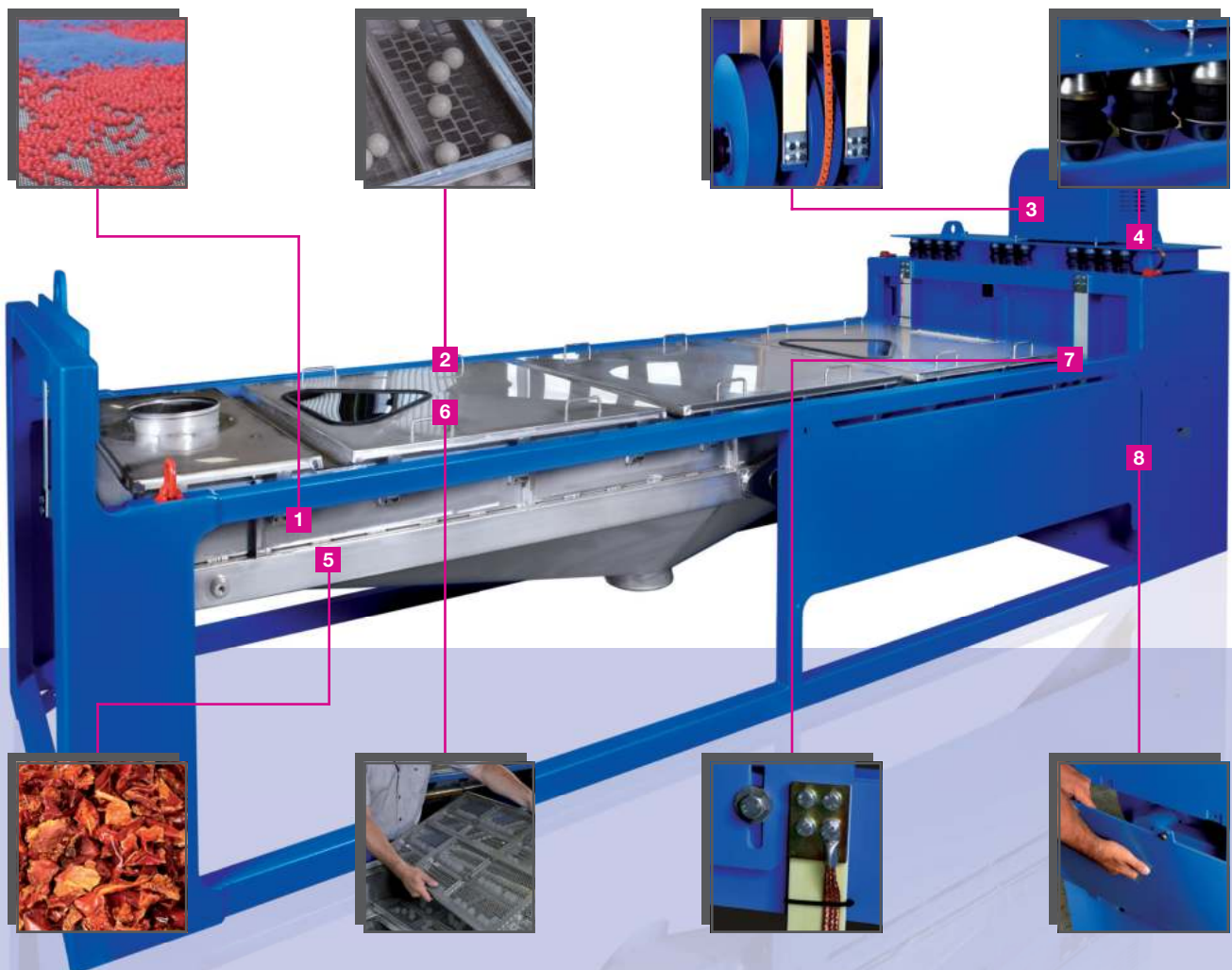

- 1 Hohe Trennschärfe
- 2 Verschiedene Sieb-abreinigungssysteme
- 3 Geringer Energiebedarf
- 4 Geringe dynamische Lasten
- 5 Exakte und schonende Siebung
- 6 Einfacher Siebwechsel
- 7 Siebneigungsverstellung
- 8 Einfache Wartung

* (Neigungswinkel von 0 – 8° auf Anfrage lieferbar)

Langhubsiebmaschine

JEL Freischwinger

► Ausführungen

- Werkstoff Edelstahl (Produktberührende Teile)
- Als Doppeldecker lieferbar*
- Drehzahlverstellung möglich
- Verschiedene Siebabreinigungssysteme (Kugel, Dreieck und Ultraschall)**
- Mit fahrbarem Montagewagen lieferbar
- Gasdichte Ausfertigung
- ATEX-Ausführung
- Auch als Granulatsiebmaschine erhältlich

► Technische Daten

(Abbildung: Hängende Ausführung mit oben angeordnetem Antrieb ab der C-Breite)

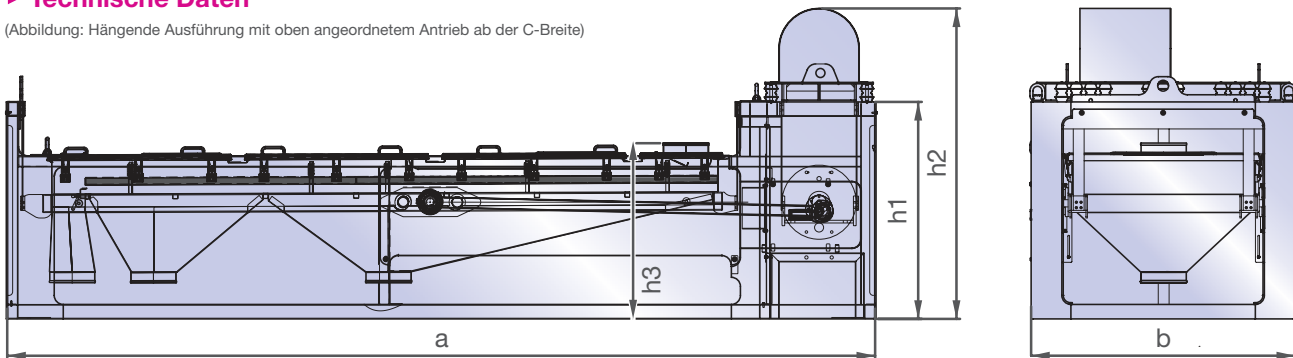

Fakten, die überzeugen

- ✓ Exakte und schonende Siebung
- ✓ Hohe Trennschärfe beim Klassieren (bis zu 99%)
- ✓ Einfacher und schneller Siebwechsel (4 Min. bei 4 m² Siebfläche)
- ✓ Geräuscharmer Lauf (75-78 dB(A))
- ✓ 2 - 10 Fraktionen bei nur einem Siebdeck
- ✓ Niedriger Energiebedarf (z. B. 0,75 kW bei 1,5 m² Siebfläche)
- ✓ Kurze Stillstandszeiten dank schneller Reinigung
- ✓ Sehr geringe dynamische Kräfte

Breite	Modell	Fraktionen	Siebfläche (m ²)	Anz. Siebeinleger	Maße Siebeinleger (mm)	Ø Ein-/Auslauf (mm)	E-Motor (kW)	Länge a (mm)	Breite b (mm)	Höhe h1 (mm)	Höhe h2 (mm)	Höhe h3 (mm)	Gewicht (kg)
A	FW E.A. 24	2 - 3	0,24	2	250 x 500	100 - 250	0,25	1870	640	800	-	800	280
	FW E.A. 36	2 - 4	0,36	3	250 x 500	100 - 250	0,37	2370	640	850	-	850	350
	FW E.A. 48	2 - 5	0,48	4	250 x 500	100 - 250	0,37	2870	640	850	-	850	400
B	FW E.B. 75	2 - 4	0,75	3	500 x 500	100 - 300	0,37	2370	840	850	-	850	500
	FW E.B.100	2 - 5	1,00	4	500 x 500	100 - 300	0,55	2870	840	1200	1200	850	580
	FW E.B.125	2 - 6	1,25	5	500 x 500	100 - 300	0,55	3800	1100	1200	1200	900	980
C	FW E.B.150	2 - 7	1,50	6	500 x 500	100 - 300	0,75	4300	1100	1250	1250	900	1100
	FW E.C.150	2 - 5	1,50	4	750 x 500	150 - 350	0,75	3300	1350	1200	1600	950	1250
	FW E.C.187	2 - 6	1,87	5	750 x 500	150 - 350	0,75	3800	1350	1200	1600	950	1400
D	FW E.C.225	2 - 7	2,25	6	750 x 500	150 - 350	1,10	4300	1350	1250	1650	950	1550
	FW E.D.200	2 - 5	2,00	4	1000 x 500	150 - 500	1,10	3300	1600	1300	1800	980	1600
	FW E.D.250	2 - 6	2,50	5	1000 x 500	150 - 500	1,10	3800	1600	1300	1800	980	1800
E	FW E.D.300	2 - 7	3,00	6	1000 x 500	150 - 500	2,20	4300	1600	1300	1800	980	2000
	FW E.D.350	2 - 8	3,50	7	1000 x 500	150 - 500	2,20	4800	1600	1300	1800	980	2200
	FW E.D.400	2 - 9	4,00	8	1000 x 500	150 - 500	2,20	5300	1600	1300	1800	1000	2400
F	FW E.D.450	2 - 10	4,50	9	1000 x 500	150 - 500	2,20	5800	1600	1300	1800	1000	2600
	FW E.D.500	2 - 11	5,00	10	1000 x 500	150 - 500	2,20	6300	1600	1300	1800	1000	2800
	FW E.E.600	2 - 9	6,00	8	1500 x 500	200 - 600	2,20	5700	2350	1400	1900	1150	4000
E	FW E.E.675	2 - 10	6,75	9	1500 x 500	200 - 600	3,00	6200	2350	1400	1900	1150	4400
	FW E.E.750	2 - 11	7,50	10	1500 x 500	200 - 600	3,00	6700	2350	1400	1900	1150	5200
F	FW E.F. 800	2 - 9	8,00	8	2000 x 500	200 - 700	5,50	7000	2850	1600	2100	1200	6200
	FW E.F.1000	2 - 10	10,00	10	2000 x 500	200 - 700	5,50	7500	2850	1600	2100	1250	7000
	FW E.F.1200	2 - 11	12,00	12	2000 x 500	200 - 700	5,50	8000	2850	1600	2100	1300	7800
	FW E.F.1400	2 - 12	14,00	14	2000 x 500	200 - 700	7,50	8500	2850	1600	2100	1350	8600
	FW E.F.1600	2 - 13	16,00	16	2000 x 500	200 - 700	7,50	9000	2850	1600	2100	1400	9200

► Ihr Ansprechpartner

Sie haben noch Fragen oder möchten ein unverbindliches Angebot? Unser Experten-Team berät Sie gerne!

J. Engelsmann AG

Frankenthaler Str. 137-141
D-67059 Ludwigshafen

Tel.: +49 (0)621-59002-0
Fax: +49 (0)621-59002-550

info@engelsmann.de
www.engelsmann.de



Produktseite JEL Freischwinger

* (Siehe Fact Sheet JEL Freischwinger Doppeldecker)

** (Auch als Anschlägsiebmaschine lieferbar)