

Flachschieber Typ RSB-PN

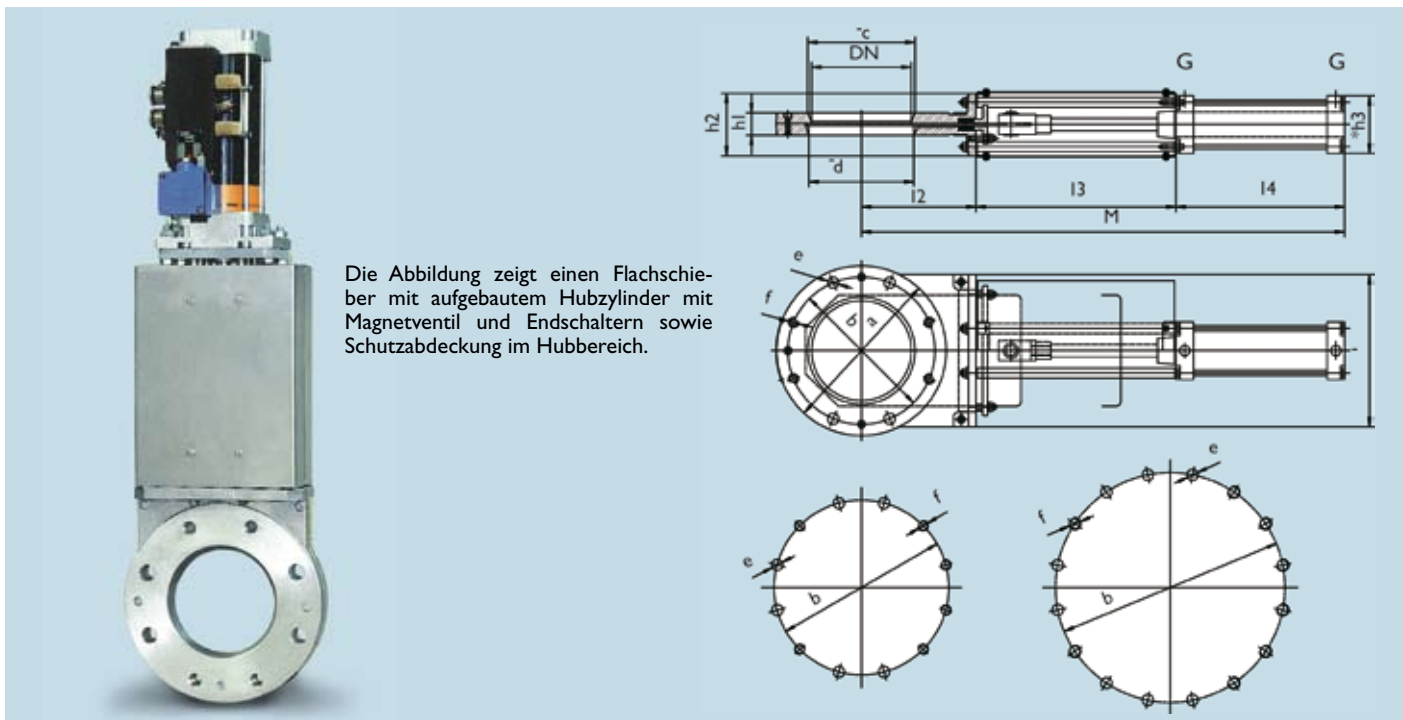

Die Abbildung zeigt einen Flachschieber mit aufgebautem Hubzylinder mit Magnetventil und Endschaltern sowie Schutzabdeckung im Hubbereich.

Anwendungsbereiche

Diese Flachschieber werden in Rohrleitungen eingeflanscht oder als Absperrorgan unter Silos, Behältern etc. verwendet. In der Standardausführung eignen sie sich für pulver- und granulatförmige Produkte.

Ausführung

Das Gehäuse, beidseitig mit Flanschanschluss, ist aus Silumin oder rostfreiem Guss. Die Schieberzunge ist im Durchgang metallisch durch Überdeckung oder Rundschnurdichtung und nach außen durch einstellbare Stopfbuchspackungen abgedichtet.

Die Betätigung erfolgt mittels pneumatischem/hydraulischem Hubzylinder mit Steuerung durch Endschalter und Magnetventil.

Vorteile

- Baukastensystem
- niedrige Bauhöhe
- pneumatische Betätigung
- Stopfbuchsabdichtung nach außen

Technische Daten

DN	Werkstoff	Artikelnummer	Øa	Øb	Øc	Ød	Øe	f	g	h1	h2	h3	i	M	l2	l3	l4	Gewicht Silu	Gewicht VA
100	Silu	11 34 1005 0001	220	180	115	100	18	M16	G3/8	45	95	95	210	668	140	296	228	18 kg	33 kg
	VA	11 14 1005 0001																	
125	Silu	11 34 1010 0001	250	210	140	125	18	M16	G3/8	45	100	95	225	730,5	152,5	321	253	22 kg	36 kg
	VA	11 14 1010 0001																	
150	Silu	11 34 1015 0001	285	240	165	150	22	M20	G3/8	45	100	95	255	828	165	371	288	28 kg	42 kg
	VA	11 14 1015 0001																	
200	Silu	11 34 1020 0001	340	295	215	210	22	M20	G1/2	45	125	115	305	973	230	401	338	34 kg	60 kg
	VA	11 14 1020 0001																	
250	Silu	11 34 1025 0001	395	350	265	260	22	M20	G1/2	45	151	140	360	1155	270	465	410	45 kg	77 kg
	VA	11 14 1025 0001																	
300	Silu	11 34 1030 0001	445	400	315	300	22	M20	G1/2	45	191	180	390	1359	318	555	480	55 kg	92 kg
	VA	11 14 1030 0001																	
350	Silu	11 34 1035 0001	505	460	360	350	22	M20	G1/2	45	170	180	425	1748,5	350	610	530	70 kg	110 kg
	VA	11 14 1035 0001																	
400	Silu	11 34 1040 0001	565	515	415	400	27	M24	G1/2	50	180	180	490	1610	375	655	580	90 kg	140 kg
	VA	11 14 1040 0001																	

- Postfach 210469
- Tel. 0049 6 21 / 5 90 02-0
- Fax 0049 6 21 / 5 90 02-76
- www.engelsmann.de
- E-Mail: verkauf@engelsmann.de
- D-67004 Ludwigshafen