

Flachschieber Typ RSB-HR

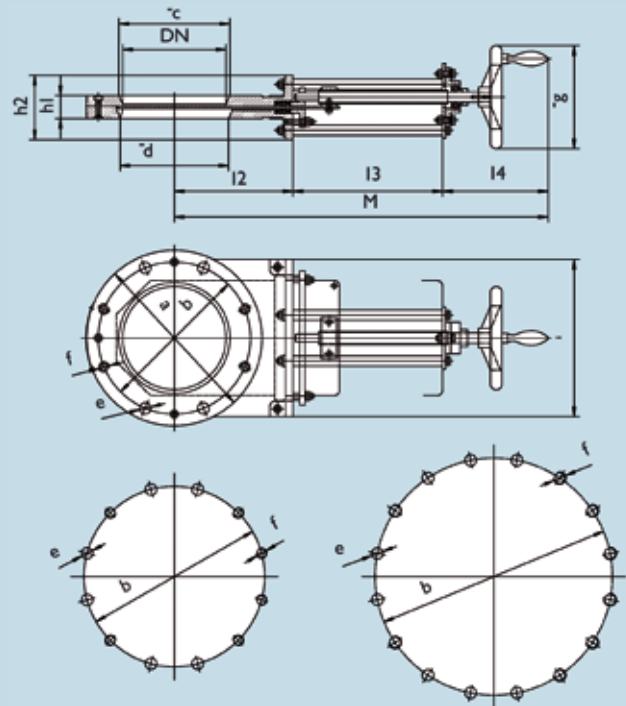

Die Abbildung zeigt einen Flachschieber mit Handrad und Gewindespindel.



Anwendungsbereiche

Diese Flachschieber werden in Rohrleitungen eingeflanscht oder als Absperrorgan unter Silos, Behältern etc. verwendet. In der Standardausführung eignen sie sich für pulver- und granulärförmige Produkte.

Ausführung

Das Gehäuse, beidseitig mit Flanschanschluss, ist aus Silumin oder rostfreiem Guss. Die Schieberzunge ist im Durchgang metallisch durch Überdeckung oder Rundschnurdichtung und nach außen durch einstellbare Stopfbuchspackungen abgedichtet.

Die Betätigung erfolgt manuell durch Handrad mit Gewindespindel oder Kettenrad mit Kette.

Vorteile

- Baukastensystem
- niedrige Bauhöhe
- manuelle Betätigung
- Stopfbuchsabdichtung nach außen

Technische Daten

DN	Werkstoff	Artikelnummer	Øa	Øb	Øc	Ød	Øe	f	Øg	h1	h2	i	M	I2	I3	I4	Gewicht Silu	Gewicht VA
100	Silu	11 34 1105 0001	220	180	115	100	18	M16	200	45	95	210	668	140	296	228	18 kg	33 kg
	VA	11 14 1105 0001																
125	Silu	11 34 1110 0002	250	210	140	125	18	M16	200	45	100	225	730,5	152,5	321	253	22 kg	36 kg
	VA	11 14 1110 0001																
150	Silu	11 34 1115 0001	285	240	165	150	22	M20	200	45	100	255	828	165	371	288	28 kg	42 kg
	VA	11 14 1115 0001																
200	Silu	11 34 1120 0001	340	295	215	210	22	M20	200	45	125	305	973	230	401	338	34 kg	60 kg
	VA	11 14 1120 0005																
250	Silu	11 34 1125 0013	395	350	265	260	22	M20	250	45	151	360	1155	270	465	410	45 kg	77 kg
	VA	11 14 1125 0003																
300	Silu	11 34 1130 0001	445	400	315	300	22	M20	250	45	191	390	1359	318	555	480	55 kg	92 kg
	VA	11 14 1130 0004																
350	Silu	11 34 1135 0002	505	460	360	350	22	M20	400	45	170	425	1748,5	350	610	530	70 kg	110 kg
	VA	11 14 1135 0001																
400	Silu	11 34 1140 0001	565	515	415	400	27	M24	400	50	180	490	1610	375	655	580	90 kg	140 kg
	VA	11 14 1140 0003																

- Postfach 210469
- Tel. 0049 6 21 / 5 90 02-0
- Fax 0049 6 21 / 5 90 02-76
- www.engelsmann.de
- E-Mail: verkauf@engelsmann.de
- D-67004 Ludwigshafen