

Zentrifugalsiebmaschine

JEL PS



► JEL PS

Vielfältig einsetzbar kann die Zentrifugalsiebmaschine JEL PS für rieselfähige Schüttgüter zum Durchpassieren von überkornfreiem Produkt sowie als Passiersieb bei agglomerierten Produkten verwendet werden.

► Arbeitsweise

Der Sieb-, Passier- oder Zerkleinerungsvorgang ist diskontinuierlich. Das Produkt wird von oben zugeführt, durch den Rotor erfasst und durch das Gewebe passiert. Der Siebkorb ist für Reinigungszwecke über die Stirnseite ausziehbar. Der Antrieb erfolgt über einen Aufsteckgetriebemotor.

► Maschinenausstattung

Die JEL PS basiert auf einer modularen und kompakten Bauweise.

► Anwendungsbereiche

Chemie	Kunststoff	Pharma	Lebensmittel	Gleichartige Industrie
●	●	●	●	●

► Schüttgüter

Körnig	Pulvrig	Feinpulvrig	Fetthaltig	Granulatförmig
●	●	●	○	●

► Siebanwendungen

Schutzsiebung	Klassiersiebung	Grob-/Überkornabsiebung	Passieren	Desagglomerieren
○	○	○	●	●



1 Einstellbare Passierleisten

2 Einfacher Siebwechsel

3 Sicheres Handling durch Sicherheitsendschalter

4 Leicht zu reinigen durch einfachen Zugang

ZENTRIFUGALSIEB | JEL PS

Zentrifugalsiebmaschine

JEL PS

► Ausführungen

- Standardmäßig in Edelstahl (kundenspezifische Ausführung der Oberflächengüte auf Anfrage)
- GMP- oder ATEX-Ausführung möglich
- Drehzahlregelung auf Wunsch lieferbar

► Technische Daten

MASCHINE

Modell	Siebfläche	Gewicht
PS 200	0,06 m ²	40 kg
PS 300	0,15 m ²	118 kg

GETRIEBEMOTOR

Anzahl	Leistung	Drehzahl	Spannung	Frequenz
1	2,2 kW	81 min ⁻¹	230/400 V	50 Hz
1	3,0 kW	58 min ⁻¹	230/400 V	50 Hz

ABMESSUNGEN [mm]

Modell	AE1	AE2	L	L1	L2	L3	L4	L5	B	B1	B2	B3	B4	H	H1	H2	ØS
PS 200	li 230	li 200	730	447	128	310	270	160	340	300	190	260	160	383	330	165	14
PS 300	li 345	li 300	932	522	188	445	405	295	440	400	240	360	280	482	495	248	14

li = Lichtes Maß, Innendurchmesser des Rohres AE = Ein-/Auslauf

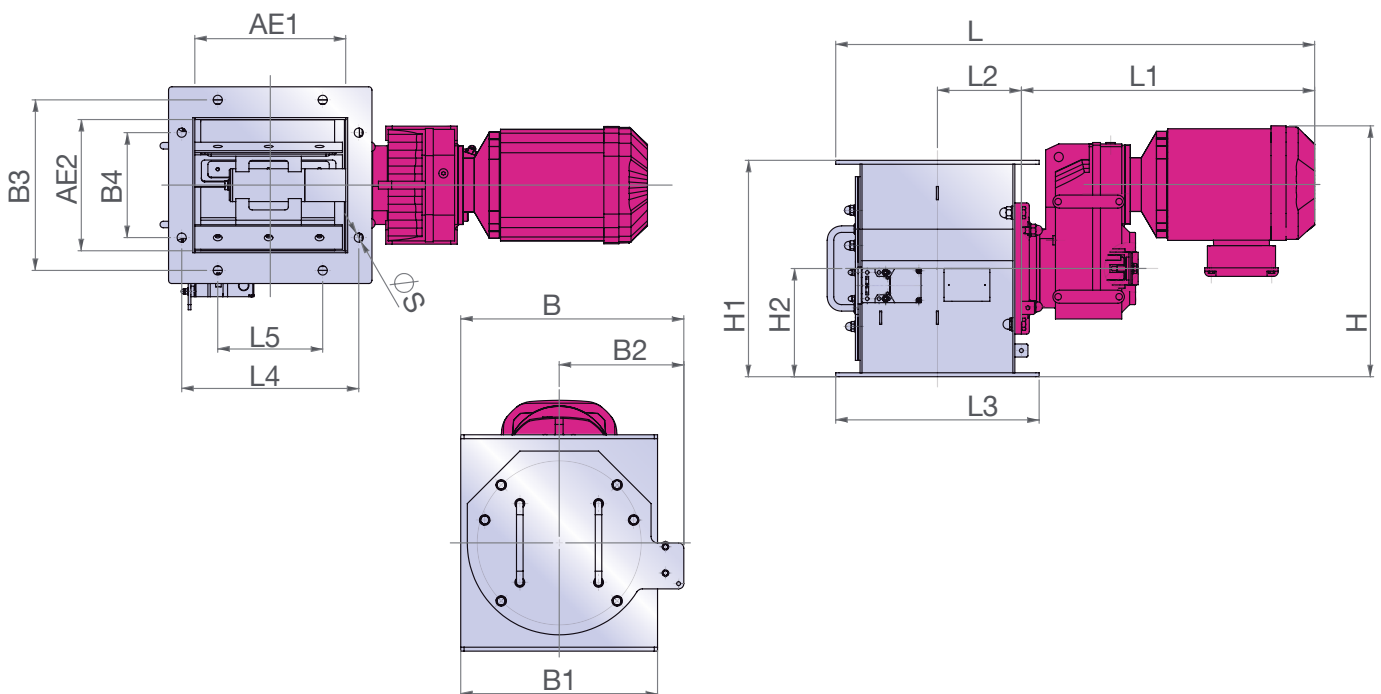

► Ihr Ansprechpartner

Sie haben noch Fragen oder möchten ein unverbindliches Angebot? Unser Experten-Team berät Sie gerne!

J. Engelsmann AG

Frankenthaler Str. 137-141
D-67059 Ludwigshafen

Tel.: +49 (0)621-59002-0
Fax: +49 (0)621-59002-550

info@engelsmann.de
www.engelsmann.de



Produktseite JEL PS

Fakten, die überzeugen

- ✓ Optimale Anpassung der Passierleisten an das jeweilige Produkt
- ✓ Wartungsarm, da geringer Anteil an Verschleißteilen
- ✓ Schneller und einfacher Siebwechsel
- ✓ Leicht zu reinigen